

予選グループ組合せ

Aブロック	八日市	多賀	レイジエント	勝点	得点	失点	得失点	順位
八日市	/	7-0	0-1	3	7	1	6	2
多賀	0-7	/	0-10	0	0	17	-17	3
レイジエント	1-0	10-0	/	6	11	0	11	1

Bブロック	蒲生	青山	榎島	勝点	得点	失点	得失点	順位
蒲生	/	3-1	1-0	6	4	1	3	1
青山	1-3	/	1-6	0	2	9	-7	3
榎島	0-1	6-1	/	3	6	2	4	2

試合時間	ブロック	対戦チーム			審判
9:00	Aブロック	八日市	7-0	多賀	蒲生
9:40	Bブロック	蒲生	3-1	青山	八日市
10:20	Aブロック	多賀	0-10	レイジエント	青山
11:00	Bブロック	青山	1-6	榎島	多賀
11:40	Aブロック	レイジエント	1-0	八日市	榎島
12:20	Bブロック	榎島	0-1	蒲生	レイジエント

順位決定戦

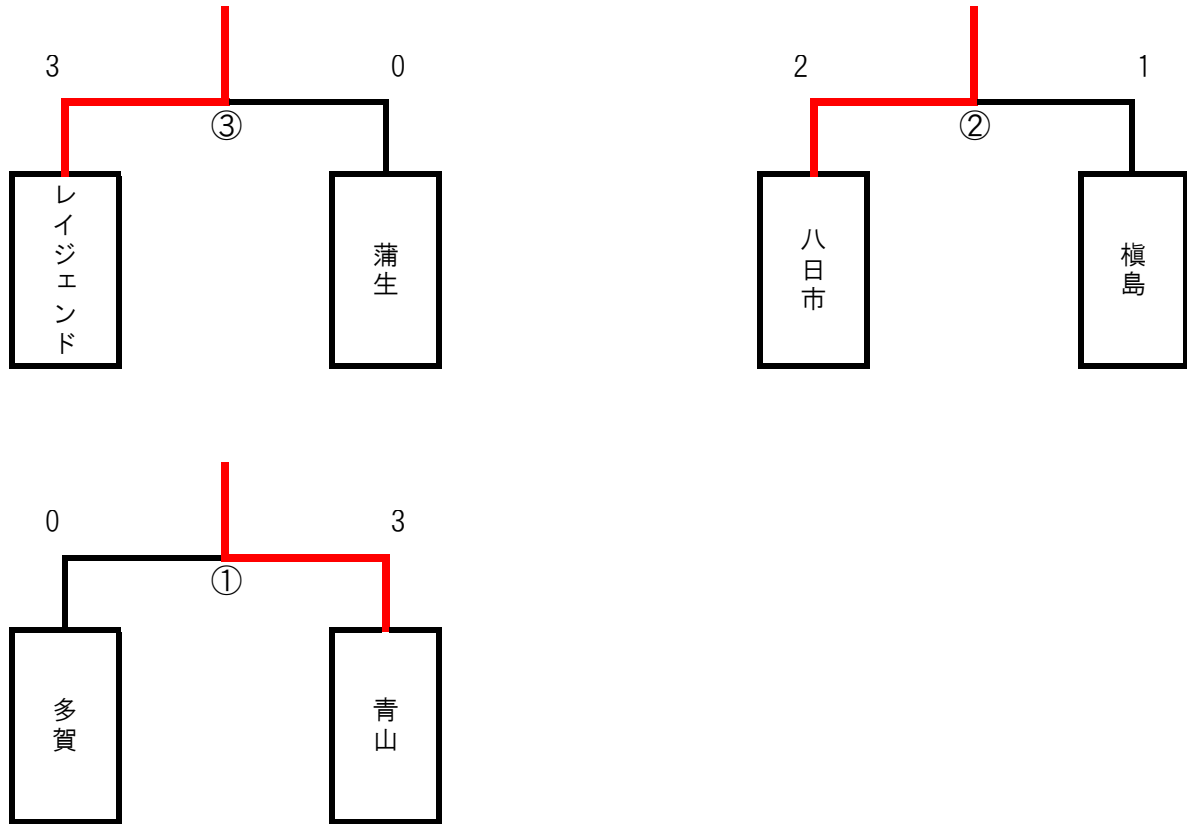

	試合時間	対戦相手		審判	
①	13:30	多賀	0 - 3	青山	Bブロック2位
②	14:10	八日市	2 - 1	榎島	Aブロック3位
③	14:50	レイジェンド	3 - 0	蒲生	主催者

優勝	レイジェンド滋賀U-12
準優勝	蒲生サッカースポーツ少年団
3位	八日市フットボールクラブ
4位	榎島サッカースポーツ少年団
5位	青山フットボールクラブ
6位	多賀ジュニアフットボールクラブ